



Sauer-Information

Mitteilung-Nummer:

0060

Inhalt:

Auspuffsystem Übersicht
(S625R 55PS/65PS)

Datum:

14.01.2010

Grundvarianten:

Version 1 (gerade Ausführung):

278 T13U

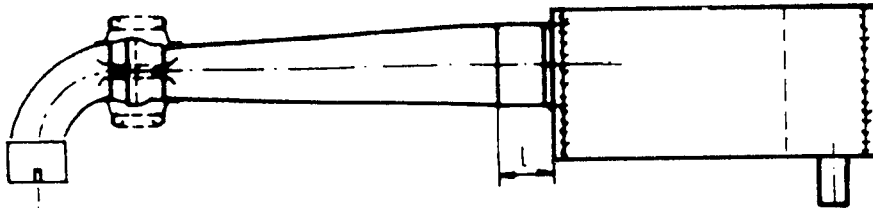

Version 2 (90° Ausführung):

278 T14U

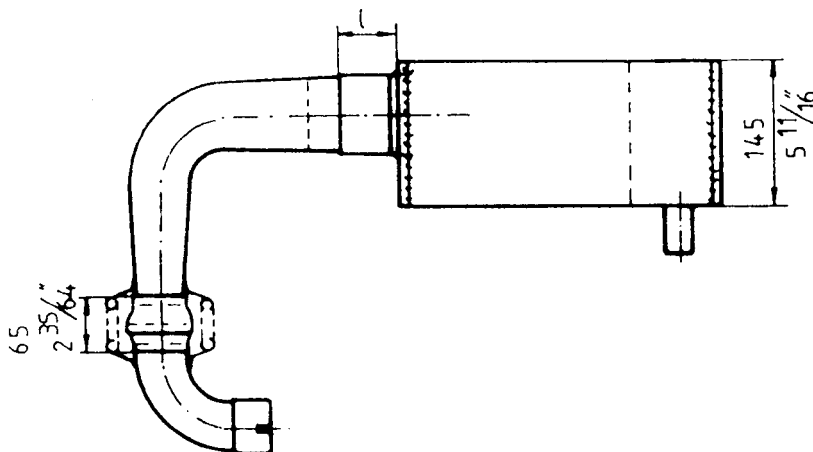

Version 3 (180° Ausführung):

278 T15U

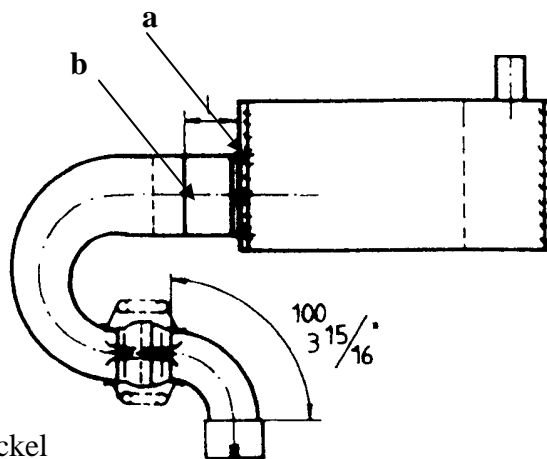

Anmerkung:

Die Länge „l“ ist von dem Deckel
(a) bis auf Mitte Schweißnaht (b)

278 T4U Schalldämpfertopf, vollständig
Gewicht: 3,2 kg

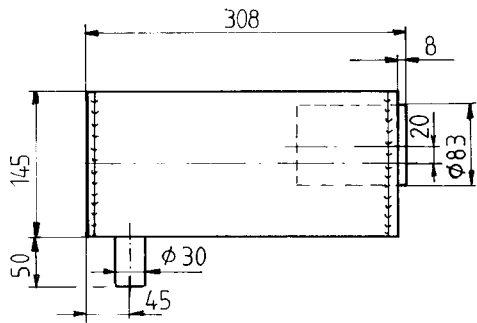

278 E19U Anschlußbogen
Gewicht: 0,6 kg

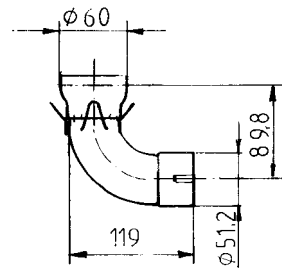

278 T19U Eintrittsrohr, vollständig
Gewicht: 1,5 kg

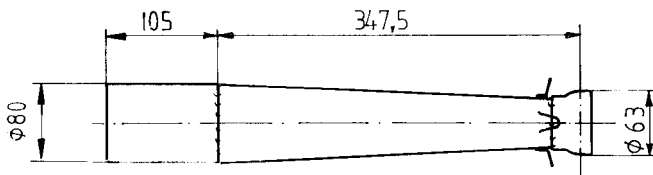

278 T20U Bogen 90°, vollständig
Gewicht: 1,4 kg

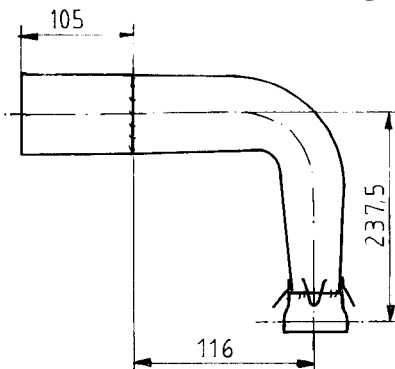

268 A11U Schelle

278 T21U Bogen 180°, vollständig
Gewicht: 1,4 kg

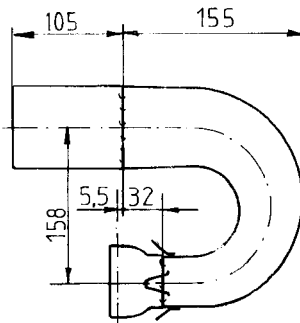

F308 A4 Öse

278 H4U Kugelgelenk
Gewicht: 0,26 kg

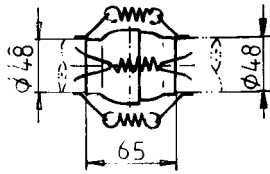

-CWWQ-

054.1 Feder

278 R9U Nachschalldämpfer
Gewicht: 1,0 kg

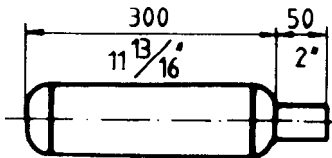

Bogen (verbindet Schall- und Nachschalldämpfer)

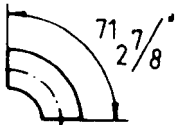

F308 A5U Anschlußbogen
Gewicht: 0,56 kg

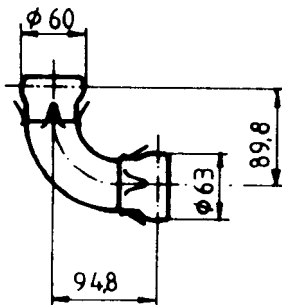

F308 A7U Zwischenstück
Gewicht: 0,23 kg

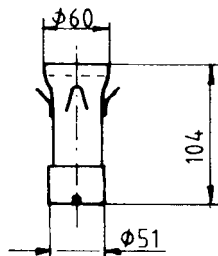

Nur für F 30/3002/3003 !

F308 A1U Auslaßkrümmer 90°

Gewicht: 0,63 kg

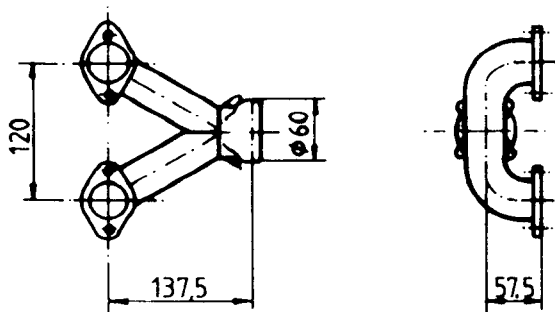

Auspuffsystem Grundvarianten entsprechend dem Motortyp:

S625R 55PS (2-Vergaser, Einspritzer):

		1x	278 E19U	Anschlußbogen	
	Var. 1	1x	278 T19U	Eintrittsrohr (gerade)	l = 90 mm
oder	Var. 2	1x	278 T20U	Bogen (90°)	l = 90 mm
oder	Var. 3	1x	278 T21U	Bogen (180°)	l = 90 mm
		1x	278 E4U	Schalldämpfertopf	

S625R 65 PS (2-Vergaser, Einspritzer):

		1x	278 E19U	Anschlußbogen	
	Var. 1	1x	278 T19U	Eintrittsrohr (gerade)	l = 0 mm
oder	Var. 2	1x	278 T20U	Bogen (90°)	l = 0 mm
oder	Var. 3	1x	278 T21U	Bogen (180°)	l = 0 mm
		1x	278 T4U	Schalldämpfertopf	

Es ist zu bemerken, daß bei der Verwendung einer von den 2 Grundversionen (erste Seite) abweichenden Auspuffvariante die angegebene Leistung nicht gewährleistet werden kann. Als Folge eventueller Änderungen des Auspuffsystems kann der Motor Schaden nehmen und es besteht keine Gewährleistungspflicht oder Garantie von unserer Seite.